

Hisense

INSTALLATIONS-UND GEBRAUCHSANWEISUNGEN

Vor der Installation und Verwendung dieses Geräts lesen Sie bitte diese Gebrauchs- und Installationsanleitung aufmerksam durch, und bewahren Sie diese Bedienungsanleitung für späteren Gebrauch auf.

DEUTSCH

Inhalte

| | |
|--|----|
| Sicherheitshinweise | 1 |
| Vorbereitung vor der Verwendung | 3 |
| Sicherheitsvorkehrungen | 4 |
| Installationsanleitung | 13 |
| Installationsplan | 13 |
| Auswählen der Installationsorte | 13 |
| Installation der Inneneinheit | 14 |
| Wartung | 20 |
| Schutz | 21 |
| Fehlerbehebung | 22 |
| Bezeichnung der Teile | 23 |
| Inneneinheit | 23 |
| Außeneinheit | 23 |
| Anzeigevorstellung | 24 |

| EU modell | EU indoor modell | EU outdoor modell |
|-----------|------------------|-------------------|
| DJ25VE0B | DJ25VE0BG | DJ25VE0BW |
| DJ35VE0B | DJ35VE0BG | DJ35VE0BW |
| DJ50XA0B | DJ50XA0BG | DJ50XA0BW |
| DJ70BB0C | DJ70BB0CG | DJ70BB0CW |

Betriebsanleitung von der Fernbedienung. Siehe "Fernbedienungsanleitungen"

Sicherheitshinweise

- 1. Vor der Installation lesen Sie bitte die Bedienungsanleitung sorgfältig und versuchen Sie streng nach dieser Anleitung dieses Gerät zu installieren, um zu gewährleisten, dass das Gerät normal arbeiten kann.
- 2. Beim Bewegen der Klimaanlage lassen Sie keine Luft in das Kühlsystem eingehen oder lassen Sie kein Inneneinheit ab.
- 3. Erden Sie die Klimaanlage richtig.
- 4. Überprüfen Sie die Verbindungsleitungen und -rohre sorgfältig, und vor dem Anschluss des Netz der Klimaanlage stellen Sie sicher, dass sie richtig und fest sind.
- 5. Es gibt unbedingt ein Luftschalter.
- 6. Nach der Installation muss der Verwender nach dieser Anleitung die Klimaanlage richtig bedienen, halten Sie ein geeignetes Lager für die Wartung und Bewegung der Klimaanlage in der Zukunft.
- 7. Sicherung der Inneneinheit: T 3.15 A 250 V AC or T 5A 250 V AC. Bitte beachten Sie den Siebdruck auf der Leiterplatte für die tatsächlichen Parameter, die mit den Parametern im Siebdruck übereinstimmen müssen.
- 8. Für 2KW~3.5KW Modelle, die Sicherung der Außeneinheit: T 15A 250VAC or T 20A 250VAC.
- 9. Für 5KW Modelle, die Sicherung der Außeneinheit: T 20A 250VAC.
- 10. Für 7KW Modelle, die Sicherung der Außeneinheit: T 30A 250VAC.
- 11. Die Installationsanweisungen für die Geräte, die für einen dauerhaften Anschluss an feste Verdrahtung vorgesehen sind, und einen Leckstrom haben, der 10 mA überschreiten kann, muss angeben, dass der Einbau einer Fehlerstromschutzeinrichtung (RCD) mit einem Bemessungsfehlerstrom von nicht mehr als 30mA ratsam ist.
- 12. Warnung: Die Gefahr durch Stromschlag kann zu Verletzungen oder zum Tod führen: Vor der Wartung trennen Sie alle Fernstromversorgungen.
- 13. Die maximale Länge der Verbindungsleitung zwischen Innen- und Außeneinheit soll weniger als 5 m sein. Es wird die Leistungsfähigkeit der Klimaanlage beeinflussen, wenn der Abstand länger als die oben genannte Länge ist.
- 14. Dieses Gerät ist nicht für die Verwendung von Personen (auch Kinder) geeignet, die körperlich, sensorisch oder geistig behindert sind oder keine nötige Erfahrung oder ausreichend Kenntnis von dem Produkt haben, außer sie von einer Person, die für ihre Sicherheit verantwortlich ist, Anweisungen für den Gebrauch des Geräts erhalten haben oder von dieser beaufsichtigt werden. Die Kinder müssen beaufsichtigt werden, um sicher zu stellen, dass sie nicht mit dem Gerät spielen.
- 15. Dieses Gerät kann von Kindern von 8 Jahren und älter sowie Personen mit eingeschränkten körperlichen, sensorischen bzw. geistigen Fähigkeiten oder mangelnder Erfahrung und Wissen verwendet werden, wenn sie eine Beaufsichtigung bzw. Anweisung für die Nutzung der Maschine auf sichere Weise erfahren und die Risiken gekannt haben. Die Kinder dürfen nicht mit dem Gerät spielen. Die Reinigung und Wartung dürfen nicht von Kindern ohne Aufsicht durchgeführt werden.
- 16. Die Batterien in der Fernbedienung müssen wiederverwertet oder ordnungsgemäß entsorgt werden. Entsorgung von Schrott-Batterien --- Bitte entsorgen Sie die Batterien als sortierte Kommunalabfälle an einer leicht zugänglichen Sammelstelle.

Sicherheitshinweise

- 17. Wenn das Gerät eine feste Verdrahtung ist, muss es mit den Einrichtungen zur Trennung vom Versorgungsnetz mit einer Kontakttrennung in allen Polen, die volles Trennen unter Bedingungen von Überspannungskategorie III schaffen, ausgestattet werden, und diese Einrichtungen müssen nach den Verdrahtungsregeln in der Festverdrahtung verbunden werden.
- 18. Wenn das Netzkabel beschädigt ist, muss es durch den Hersteller, seinen Kundendienst oder eine ähnlich qualifizierte Person ersetzt werden, um eine Gefahr zu vermeiden.
- 19. Das Gerät soll nach den nationalen Installationsvorschriften installiert werden
- 20. Die Klimaanlage muss von einem Fachmann oder von einer qualifizierten Person installiert werden.
- 21. Das Gerät darf nicht in der Wäscherei installiert werden.
- 22. Bezüglich der Installation finden Sie im Abschnitt "Installationshinweise".
- 23. Bezüglich der Wartung finden Sie im Abschnitt "Wartung".
- 24. Bei Modellen, die Kältemittel R32 verwenden, sollte der Anschluss an der Außenseite erfolgen.

Vorbereitung vor der Verwendung

Hinweis

- Für das Multi-System bezieht sich das Kältemittel auf das Multiaußengerät.
- Bei dem Ladevorgang des Kältemittels in das System, stellen Sie sicher, es im flüssigen Zustand zu laden, wenn das Kältemittel des Gerätes R32 ist. Sonst chemische Zusammensetzung des Kältemittels. (R32) innerhalb des Systems kann sich verändern und somit die Leistung der Klimaanlage beeinflussen.
- Nach dem Charakter der Kältemittel (R32, ist 675 der Wert des GWP) ist der Druck des Rohres sehr hoch, so stellen Sie sicher, vorsichtig zu sein, wenn Sie das Gerät installieren und reparieren.
- Wenn das Netzkabel beschädigt ist, muss es durch den Hersteller, seinen Kundendienst oder eine ähnlich qualifizierte Person ersetzt werden, um eine Gefahr zu vermeiden.
- Die Installation dieses Produkts muss von erfahrenen Servicetechnikern und professionelle Installateure nur gemäß dieser Anleitung durchgeführt werden.
- Die Temperatur des Kältemittelkreislaufs wird hoch sein, halten Sie bitte das Verbindungskabel von dem Kupferrohr fern.

Voreinstellung

Vor der Verwendung der Klimaanlage, sollten Sie überprüfen und voreinstellen wie folgend.

• Fernbedienung Voreinstellung

Jedes Mal, nachdem der Fernbedienung durch neue Batterien ersetzt oder mit Energie versorgt wird, wird die Fernbedienung automatisch Wärmepumpe voreinstellen. Wenn die von Ihnen erworbene Klimaanlage ist eine Kühlung nur Anlage, kann die Wärmepumpe Fernbedienung auch verwendet werden.

• Hintergrundbeleuchtung Funktion der Fernbedienung (optional)

Halten Sie eine beliebige Taste auf der Fernbedienung, um die Hintergrundbeleuchtung zu aktivieren. Es schaltet sich automatisch nach 10 Sekunden aus.

Hinweis: Hintergrundbeleuchtung ist eine optionale Funktion.

• Auto Neubeginn Voreinstellung

Die Klimaanlage hat eine Auto-Neubeginn-Funktion.

Schutz der Umwelt

Dieses Gerät besteht aus wiederverwertbaren oder wiederverwendbaren Material. Verschrottung muss unter Beachtung der örtlichen Abfallbeseitigungsvorschriften durchgeführt werden. Vor der Verschrottung stellen Sie sicher, schneiden Sie das Netzkabel so, dass das Gerät nicht wiederverwendet werden.

Weitere detaillierte Informationen über die Handhabung und das Recycling dieses Produkts erhalten Sie von Ihrem lokalen Behörden, die mit der getrennten Sammlung von Müll umzugehen, oder dem Geschäft, in dem Sie das Gerät gekauft haben,.

VERSCHROTTUNG DES GERÄTS

Dieses Gerät ist entsprechend der europäischen Richtlinie 2012/19 / EG, Elektro- und Elektronik-Altgeräte (WEEE) markiert.

Diese Markierung zeigt an, dass dieses Produkt nicht mit dem Hausmüll in der gesamten EU entsorgen dürfen. Um mögliche Schäden für die Umwelt oder die menschliche Gesundheit durch unkontrollierte Müllbeseitigung zu vermeiden, recyceln Sie das Gerät, die nachhaltige Wiederverwertung von stofflichen Ressourcen zu fördern. Für die Rückgabe Ihres Altgeräts nutzen Sie bitte die Rückgabe- und Sammelsysteme oder kontaktieren Sie den Händler, bei dem das Produkt gekauft wurde. Sie können dieses Produkt für den Umweltfreundliche Recycel wegnehmen.



Sicherheitsvorkehrungen

Die Symbole in dieser Bedienungs-und Pflegeanleitung sind wie unten interpretiert.

 Verboten



Die Erdung ist erforderlich.

 Achten Sie auf eine solche Situation.



Warnung: Falsche Handhabung kann eine ernste Gefahr, wie Tod, schwere Körperverletzung usw. verursachen.

Verwenden Sie die richtige Stromversorgung gemäß der Anforderung auf dem Typenschild. Ansonsten können ernste Störungen oder Gefahren auftreten oder ein Brand vielleicht ausbrechen.



Halten Sie den Leistungsschalter oder den Stecker fern vom Schmutz. Schließen Sie das Netzkabel fest und richtig daran an, um einen elektrischen Schock oder ein Brand aufgrund des unzureichenden Kontakts zu vermeiden.



Verwenden Sie keinen Leistungsschalter oder ziehen Sie nicht den Stecker zum Ausschalten während des Betriebs. Dies kann einen Brand durch Funken usw. verursachen.

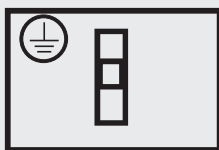

Der Benutzer ist verantwortlich dafür, dass das Gerät durch einen lizenzierten Techniker entsprechend den örtlichen Bestimmungen oder Verordnungen geerdet ist.

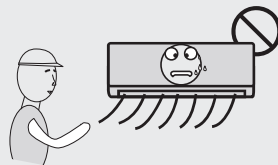

Es ist schädlich für die Gesundheit, wenn die Kühlluft an Sie für eine lange Zeit gelang. Es ist ratsam, den Luftstrom zu vollem Raum umlenken lassen.

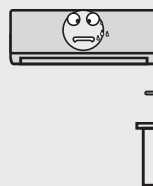

Verhindern Sie den Luftstrom in den Gasbrenner und in den Herd zu erreichen.



Berühren Sie nicht die Funktionstasten, wenn Ihre Hände nass sind.



Vor dem Abschalten der Stromversorgung schalten Sie zuerst das Gerät durch die Fernbedienung aus, wenn eine Fehlfunktion auftritt.

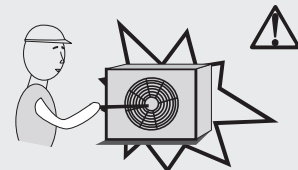

Stecken Sie niemals einen Stock oder ein ähnliches Hindernis in die Einheit ein. Weil der Lüfter bei hoher Geschwindigkeit arbeitet, und dies kann zu Verletzungen führen.

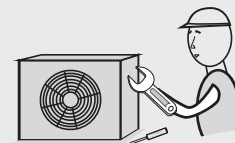

Reparieren Sie das Gerät nicht selbst. Wenn dies nicht korrekt gemacht wird, kann es einen elektrischen Schlag usw. verursachen.

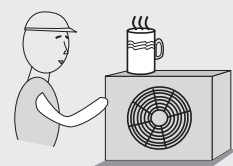

Legen Sie keine Gegenstände an die Außeneinheit



Nicht stricken, ziehen oder drücken das Netzkabel, um ein Brechen des Netzkabels zu vermeiden. Ein elektrischer Schlag oder ein Brand kann wahrscheinlich durch ein gebrochenes Netzkabel verursacht werden.

Sicherheitsvorkehrungen

Vorsichtsmaßnahmen für den Betrieb R32 Kältemittel

Für das Multi-System bezieht sich das Kältemittel auf das Multiaußengerät. Die grundlegenden Installationsarbeiten sind die gleichen wie bei der herkömmlichen Kältemittel (R22 oder R410A). Aber achten Sie auf die folgenden Punkte:



VORSICHT

1. Transport der Geräte mit brennbaren Kältemitteln

Die Einhaltung der Transportvorschriften

2. Kennzeichnung der Geräte mit Zeichen

Die Einhaltung der örtlichen Vorschriften

3. Entsorgung von Geräten mit brennbaren Kältemitteln

Die Einhaltung der nationalen Vorschriften

4. Lagerung von Ausrüstung / Geräte

Die Lagerung der Ausrüstung sollte in Übereinstimmung mit den Anweisungen des Herstellers sein.

5. Lagerung von verpackten (unverkauften) Geräte

- Lagerpackung Schutz sollte so konstruiert sein, dass mechanische Beschädigung der Geräte in der Verpackung nicht ein Leck der Kühlmittel verursachen.
- Die maximale Anzahl der Teile der Ausrüstung, die zusammen gelagert wird dürfen, wird durch lokale Vorschriften festgelegt.

6. Informationen über Service

6-1 Überprüfungen des Bereichs

Vor Beginn der Arbeit an Systemen, die brennbare Kältemittel beinhalten, sind Sicherheitsüberprüfungen notwendig, um sicherzustellen, dass die Entzündungsgefahr minimiert wird. Zur Reparatur an das Kühlsystem sind folgende Vorsichtsmaßnahmen vor der Durchführung der Arbeit auf dem System eingehalten werden.

6-2 Arbeitsablauf

Arbeit wird im Rahmen eines kontrollierten Verfahrens durchgeführt werden, um das Risiko von brennbarem Gas oder Dampf, die während der Arbeit vorhanden ist, zu minimieren.

6-3 Allgemeiner Arbeitsbereich

- Alle Wartungspersonal und die andere, die in der näheren Umgebung arbeiten, werden vom Wesen der ausgeführten Arbeit angewiesen. Arbeiten in engem Raum sind zu vermeiden.
- Das Gebiet rund um den Arbeitsbereich muss abgesperrt werden. Stellen Sie sicher, dass die Bedingungen in dem Gebiet durch die Steuerung der brennbaren Materialien gesichert worden sind.

6-4 Prüfung auf Vorhandensein von Kälte

- Das Gebiet wird mit einem geeigneten Kältemittel-Detektor vor und während der Arbeit überprüft werden, um sicherzustellen, dass der Techniker sich der potentiell brennbaren Atmosphären bewusst ist.
- Stellen Sie sicher, dass die verwendeten Lecksuchgeräte für den Einsatz mit brennbaren Kältemitteln ist, d.h. die funkenfreie, ausreichend abgedichtete oder wirkliche Sicherung.

6-5 Vorhandensein von Feuerlöscher

- Wenn irgendeine Feuerarbeiten ist auf der Kühlanlagen oder jede zugehörige Teile ausgeführt worden, stehen die geeignete Feuerlöscheinrichtungen zur Hand zur Verfügung.

VORSICHT

Haben Sie ein Trockenpulver oder CO₂-Feuerlöscher neben dem Ladebereich.

6-6 Keine Zündquellen

- Keine Person, die arbeiten in Bezug auf einem Kühlsystem, das Enthüllung irgendeiner Rohrleitung, die brennbares Kältemittel enthält oder enthalten hat, umfasst, darf keine Zündquellen in der Weise, dass es auf die Gefahr von Feuer oder Explosion führen kann.
- Alle Zündquellen einschließlich Zigarettenrauchen, sollte ausreichend weit entfernt von dem Ort der Installation, die Reparatur und die Entsorgung gehalten werden, in denen entzündliche Kältemittel möglicherweise zum umgebenden Raum freigesetzt werden können.
- Vor der Arbeit wird der Bereich um die Ausrüstung begutachtet, um sicherzustellen, dass es keine brennbaren Gefahren oder Zündgefahren gibt. "Rauchen Verboten" Zeichen sollte angezeigt werden.

6-7 belüfteter Bereich

- Stellen Sie sicher, dass der Bereich im Freien ist oder dass es vor dem Öffnen in das System oder der Durchführung der Feuerarbeiten ausreichend belüftet wird.
- Eine gewisse Ventilation wird in dem Zeitraum, bei dem die Arbeit durchgeführt wird, fortsetzen.
- Die Belüftung sollte jede freigegebene Kältemittel sicher zerstreuen und es vorzugsweise in die Atmosphäre nach außen vertreiben.

6-8 Überprüfungen auf die Kühlanlagen

- Wo elektrische Komponenten verändert werden, sollten sie angemessen für den Zweck und für die richtige Spezifikation.
- Zu allen Zeiten sind Wartungs- und Service Richtlinien des Herstellers einzuhalten. Im Zweifelsfall wenden Sie an die technische Abteilung des Herstellers für die Unterstützung.
- Die folgenden Kontrollen müssen sich auf Anlagen mit brennbaren Kältemitteln angewendet werden:
 - Die Ladungsgröße ist in Übereinstimmung mit der Größe des Zimmers, in dem die Kältemittel enthaltene Teile installiert werden;
 - Die Lüftung Maschinen und Auswege arbeitet in angemessener Weise und sind nicht verstopft;
 - Wenn ein indirekter Kühlkreislauf verwendet wird, soll der Sekundärkreislauf für das Vorhandensein von Kühlmittel überprüft werden;
 - Markierung an der Ausrüstung sollte weiterhin sichtbar und lesbar sein. Markierungen und Zeichen, die unleserlich sind, sollten korrigiert werden;
 - Refrigeration Rohr oder Bauteile sind in einer Position, wo sie wahrscheinlich nicht dem Substanz, der die Kältemittel enthalten Komponenten korrodieren kann, ausgesetzt sind. Es sei denn, dass die Komponenten aus Materialien, die grundsätzlich beständig gegen Korrodieren oder in geeigneter Weise gegen Korrodieren geschützt werden, aufgebaut werden.

6-9 Überprüfungen der elektrischen Geräte

- Reparatur und Wartung von elektrischen Komponenten umfassen anfängliche Sicherheitsprüfungen und Komponentenkontrollverfahren.
- Wenn ein Fehler vorliegt, dass es die Sicherheit beeinträchtigen könnte, darf keine Stromversorgung an den Stromkreis angeschlossen werden, bis sie zufriedenstellend behandelt wird.
- Wenn der Fehler nicht sofort behoben werden, aber es ist notwendig, den Betrieb fortzusetzen, wird eine angemessene Übergangslösung verwendet.



VORSICHT

- Diese werden dem Eigentümer des Gerätes mitzuteilen, so dass alle Beteiligten gebeten werden.
- Ursprüngliche Sicherheitsüberprüfungen müssen enthalten:
 - Das Kondensatoren sind entladen: dies sollte in einer sicheren Weise erledigt werden, um die Möglichkeit der Funkenbildung zu vermeiden;
 - Es gibt keine spannungsführenden Bauteilen und Leitungen sind während des Ladevorgangs, Wiedergewinnung oder Spülen des Systems ausgesetzt;
 - Es gibt die Kontinuität der Erde-Bindung.

7. Reparaturen an versiegelten Komponenten

- Bei Reparaturen an versiegelten Komponenten sind alle elektrischen Ausrüstungen von dem Gerät getrennt werden, die vor jeder Entfernung von versiegelten Abdeckungen bearbeitet werden.
- Wenn es unbedingt notwendig ist, eine Stromversorgung für Geräte während der Wartung zu halten, dann ein permanent Betriebsform der Lecksuche auf dem kritischsten Punkt gelegen wird, um eine potenziell gefährliche Situation zu warnen.
- Besondere Aufmerksamkeit ist folgendermaßen vorbezahlt werden, um sicherzustellen, dass durch die Arbeit an elektrischen Komponenten das Gehäuse nicht in der Weise liegt, dass das Schutzniveau betroffen verändert.
- Dies enthalten Schäden an Kabeln, übermäßige Anzahl von Verbindungen, Terminals der Originalspezifikation nicht angefertigt, Schäden an den Dichtungen, fehlerhafte Montage von Verschraubungen usw.
- Stellen Sie sicher, dass das Gerät sicher montiert ist.
- Stellen Sie sicher, dass Dichtungen oder Dichtwerkstoffe nicht abgebaut werden, so dass sie dem Zweck der Verhinderung des Eindringens von brennbaren Atmosphären nicht mehr dienen.
- Ersatzteile werden mit den Angaben des Herstellers übereinstimmen.

HINWEIS:

Die Verwendung von Silikon-Dichtstoff kann die Wirksamkeit von einigen Arten von Lecksuchgeräten hemmen.

Eigensicheren Komponenten müssen nicht vor der Arbeit auf sie isoliert werden.

8. Reparatur an eigensichere Komponenten

- Keine dauerhafte induktive oder Kapazitätsbelastungen an der Rennstrecke, ohne sicherzustellen, dass dies die zulässige Spannung und Strom für das Gerät in Gebrauch nicht überschreitet.
- Eigensicheren Komponenten sind die einzigen Typen, die während des Lebens in der Gegenwart einer brennbaren Atmosphäre bearbeitet werden kann.
- Die Prüfeinrichtung muss in der richtigen Bewertung sein. Ersetzen Sie Komponenten nur mit vom Hersteller angegebenen Teile.
- Andere Teile können in die Zündung des Kältemittels in der Atmosphäre aus einem Leck führen.

9. Verkabelung

- Überprüfen Sie, dass die Verkabelung nicht vom Verschleiß, Korrosion, übermäßigem Druck, Vibration, scharfe Kanten oder anderen nachteiligen Auswirkungen auf die Umwelt abhängen ist.
- Die Prüfung sollte die Auswirkungen des Alterns oder kontinuierlichen Vibrationen aus Quellen

VORSICHT

wie Kompressoren oder Ventilatoren beachten.

10. Nachweis von brennbaren Kältemitteln

- Unter keinen Umständen dürfen potentielle Zündquellen bei der Suche nach oder Erfassung von Kältemittellecks verwendet werden.
- Ein Halogenbrenner (oder jede andere Detektor mit einer offenen Flamme) dürfen nicht verwendet werden.

11. Lecksuchmethoden

- Die folgenden Lecksuchmethoden gelten für Systeme mit brennbaren Kältemitteln zulässig:
 - Elektronische Leckdetektoren sollten zu verwenden, um brennbare Kältemittel zu erkennen, aber die Empfindlichkeit wird nicht ausreichend sein, oder erfordert wahrscheinlich Neukalibrierung. (Erkennung Ausrüstung muss in einem Kühlmittelfreien Bereich kalibriert werden.)
 - Sicherzustellen, dass der Detektor keine potentielle Zündquelle und für das Kältemittel ist.
 - Lecksuchgeräte wird nach einem Prozentsatz des LFL des Kältemittels eingestellt werden und sollte für die verwendeten Kältemittel kalibriert werden und der entsprechenden Anteil an Gas wird (25% maximal) bestätigt.
 - Leckanzeigeflüssigkeiten sind für den Einsatz mit den meisten Kühlmitteln aber die Verwendung von Reinigungsmitteln, die Chlor enthalten, sind zu vermeiden, denn das Chlor reagiert mit dem Kältemittel und korrodiert das Kupferrohr-Arbeit.
 - Wenn ein Leck vermutet wird, werden alle offenen Flammen entfernt / gelöscht werden.
 - Wenn eine Leckage von Kältemittel gefunden wird, ist die Hartlöten erforderlich, werden das gesamte Kältemittel aus dem System zurückgewonnen werden, oder getrennt (mittels Absperrventilen) in einem Teil des Systems entfernt von dem Leck.
 - Sauerstofffreiem Stickstoff (OFN) wird dann durch das System vor und während des Lötvorgangs gespült werden.

12. Entfernen und Evakuierung

- Beim Einbruch in den Kältemittelkreislauf, um Reparaturen vorzunehmen - oder für andere Zwecke soll herkömmliche Verfahren verwendet werden.
- Es ist jedoch wichtig, dass die besten Praktiken befolgt, denn Brennbarkeit ist eine Überlegung.
- Die folgende Vorgehensweise ist einzuhalten:
 - Entfernen Sie Kühlmittel;
 - Purgieren Sie die Schaltung mit Inertgas;
 - Evakuieren;
 - Purgieren wieder mit Inertgas;
 - Öffnen Sie die Schaltung durch Schneiden oder Löten.
- Die Kältemittelmenge wird in die richtigen Wiederherstellungszyylinder zurückgewonnen werden.
- Das System muss " durchflutet " mit OFN, das Gerät sicher zu machen.
- Dieser Vorgang muss eventuell mehrmals wiederholt werden.

VORSICHT

- Druckluft oder Sauerstoff gilt nicht für diese Aufgabe.
- Spülung wird dadurch erreicht, Brechen des Vakuums im System mit OFN und weiter Füllung, bis der Arbeitsdruck erreicht ist, und die Atmosphäre Entlüften und schließlich abwärts Ziehen, um ein Vakuum zu erzielen.
- Dieses Verfahren wird wiederholt, bis kein Kältemittel im System ist. Wenn die endgültige OFN Ladung verwendet wird, muss das System auf Normaldruck belüftet werden, um Arbeit stattfinden zu lassen.
- Dieser Vorgang ist zwingend erforderlich, wenn Lötarbeiten auf dem Rohr-Arbeiten stattfinden sollen.
- Stellen Sie sicher, dass der Auslass für die Vakuumpumpe nicht in der Nähe Zündquellen ist und die Belüftung zur Verfügung steht.

13. Ladeverfahren

- Zusätzlich zu herkömmlichen Ladeverfahren, sind folgende Vorschriften zu beachten:
 - Stellen Sie sicher, dass eine Kontamination der verschiedenen Kältemitteln nicht bei der Verwendung von Ladeeinrichtungen auftreten.
 - Schläuche oder Leitungen sind so kurz wie möglich, um die Menge des in ihnen enthaltenen Kühlmittels zu minimieren.
 - Zylinders sollte aufrecht gehalten werden.
 - Stellen Sie sicher, dass das Kühlsystem vor der Beschickung der Ladung des Systems mit Kältemittel geerdet ist. Beschriften Sie das System, wenn der Ladevorgang abgeschlossen ist (falls nicht bereits).
 - Extreme darauf zu achten, nicht auf das Kühlsystem zu überfüllen.
- Vor dem Aufladen des Systems sollte Druck mit OFN getestet werden.
- Das System muss lecken nach Abschluss der Ladung getestet, aber vor der Inbetriebnahme.
- Eine Follow-up-Lecktest wird vor dem Verlassen des Orts durchgeführt werden.

14. Außerbetriebnahme

- Vor der Durchführung dieses Verfahrens ist es wichtig, dass der Techniker völlig vertraut mit dem Gerät mit allen Details ist.
Gute Praxis werden empfohlen, dass alle Kältemittel sicher gewonnen werden.
- Vor der Aufgabe durchgeführt wird, wird ein Öl- und Kühlmittelprobe, im Fallen Analyse vor der
- Wiederverwendung von aufbereitetem Kühlmittel erfordert werden, entnommen. Es ist wesentlich, dass die elektrische Leistung zur Verfügung steht, bevor die Aufgabe begonnen wird.
 - a) Machen Sie sich mit dem Gerät und seinem Betrieb vertraut.
 - b) Isolieren System elektrisch.
 - c) Bevor Sie versuchen, stellen Sie das Verfahren sicher, dass:
 - Mechanisch Bearbeitungsausrüstung verfügbar ist, falls erforderlich, für den Umgang mit Kältemittel-Zylinder;
 - Alle persönlichen Schutzausrüstungen zur Verfügung steht und korrekt verwendet wird;
 - Der Wiederherstellungsprozess ist jederzeit von einer zuständigen Person beaufsichtigt;

Sicherheitsvorkehrungen

VORSICHT

- Wiederherstellung Ausrüstung und Zylindern entsprechen den zutreffenden Normen.
- d) Abpumpen Kältesystem, falls möglich.
- e) Wenn ein Vakuum nicht möglich ist, stellen Sie einen Verteiler, so dass Kühlmittel von den verschiedenen Teilen des Systems entfernt werden kann.
- f) Stellen Sie sicher, dass Zylinder auf der Waage liegt, bevor der Wiederherstellung stattfindet.
- g) Starten Sie die Wiederherstellungsmaschine und den Betrieb in Übereinstimmung mit den Anweisungen des Herstellers.
- h) Nicht überfüllen Zylinder. (Nicht mehr als 80% Volumen flüssigen Ladung).
- l) Nicht überschreiten den maximalen Arbeitsdruck des Zylinders, auch nur vorübergehend.
- j) Wenn die Zylinder korrekt ausgefüllt wurden und der Prozess abgeschlossen ist, stellen Sie sicher, dass die Zylinder und die Ausrüstung von Standort unverzüglich entfernt werden und alle Isolationsventile an den Geräten verschlossen sind.
- k) Wiedererlangte Kältemittel darf nicht in ein anderes Kühlsystem geladen werden, es sei denn, es wurde gereinigt und überprüft.

15. Kennzeichnung

- Das Gerät muss angehend gekennzeichnet werden, dass es ent-auftragen und von Kältemittel entleert wurde.
- Das Etikett muss datiert und gezeichnet sein.
- Sicherstellen, dass sich Etiketten auf dem Gerät unter Angabe der Geräte brennbare Kältemittel enthalten.

16. Wiederherstellung

- Wenn Kältemittel von einem System entfernt wird, entweder für die Wartung oder Stilllegung, empfiehlt es gute Praxis, dass alle Kältemittel sicher entfernt sind.
- Bei der Übertragung von Kältemittel in die Zylinder, sicherstellen, dass nur geeignete Kältemittelrückgewinnungszylinder eingesetzt werden.
- Stellen Sie sicher, dass die richtige Anzahl der Zylinder zum Halten des gesamten Systems Ladung ist verfügbar.
- Alle Zylinder, die zu verwenden sind, werden für die rückgewonnene Kältemittel und dieses Kältemittel (das heißt Spezialzylinder zur Rückgewinnung von Kältemittel) bezeichnet.
- Die Zylinder sind komplett mit Überdruckventil und zugehörige Absperrventile in einwandfreiem Zustand.
- Leere Wiederherstellungszylinder werden evakuiert und, wenn möglich, gekühlt, bevor Erholung eintritt.
- Die Erholung Ausrüstung muss in einwandfreiem Zustand mit einer Reihe von Anweisungen für die Geräte, die bei der Hand ist und müssen für die Rückgewinnung von brennbaren Kältemitteln sein.
- Darüber hinaus müssen eine Reihe von kalibrierten Waagen vorhanden sein und in einwandfreiem Zustand.
- Die Schläuche müssen komplett mit leckfreien Trenn-Kupplungen und in gutem Zustand.
- Vor der Verwendung der Wiederherstellungsmaschine, überprüfen Sie, dass es in zufriedenstellenden Betriebszustand ist, ordnungsgemäß gewartet wurde und dass alle

Sicherheitsvorkehrungen

VORSICHT

zugehörigen elektrischen Komponenten versiegelt sind, um eine Zündung im Falle einer Kältemittelfreigabe zu verhindern.

- Konsultieren den Hersteller im Zweifelsfall.
- Die zurückgewonnene Kältemittel wird dem Kühlmittellieferant in der korrekten Wiederherstellungszyklus zurückgeführt werden, und die entsprechende Abfallübergabebeschein angeordnet.
- Vermischen Sie Kältemittel in Rückgewinnungsanlagen nicht und vor allem nicht in den Zylindern.
- Wenn Verdichtern oder Verdichteröl entfernt werden sollen, sicherstellen, dass sie auf ein vertretbares Maß evakuiert und sichern, dass brennbares Kältemittel nicht innerhalb des Schmiermittels bleibt.
- Die Evakuierung sollte vor der Rücksendung des Kompressors an den Lieferanten durchgeführt werden.
- Nur elektrische Heizung zum Kompressor Stelle sollte eingesetzt werden, um diesen Prozess zu beschleunigen.
- Wenn Öl aus einem System abgelassen ist, wird es sicher durchgeführt werden.

VORSICHT





- Beim Umstellen oder Transportieren der Klimaanlage konsultieren Sie erfahrene Servicetechniker für die Trennung und Wiedereinbau des Gerätes.
- Stellen Sie keine andere elektrische Produkte oder Hausrat unter Innengerät oder Außengerät. Kondenswasser, die von der Einheit tropft, könnte sie nass werden, und kann Schäden oder Fehlfunktionen Ihrer Immobilie führen.
- Verwenden Sie keine Mittel, um den Abtauvorgang zu beschleunigen oder zu reinigen, die nicht vom Hersteller empfohlen.
- Das Gerät sollte in einem Raum ohne kontinuierlich Zündquellen beim Betrieb gespeichert werden beispielsweise (offene Flammen am Betriebsgasgerät oder ein Betriebselektroheizung)
- Nicht gewaltsam öffnen oder verbrennen.
- Beachten Sie, dass Kältemittel darf keinen Geruch enthalten.
- Reinigen Sie die Hindernissen, um die Lüftung öffnen zu halten.
- Das Gerät soll in einem gut belüfteten Bereich, in dem die Größe der Zimmer dem Raumbereich für den Betrieb entspricht, gespeichert werden.
- Das Gerät ist in einem Raum ohne kontinuierlich offenen Flammen beim Betrieb (z.B. eine Betriebsgasgerät) und Zündquellen (z.B. ein Betriebselektroheizung) gespeichert werden. Jede Person, die mit Arbeiten anfangen oder in einen Kühlmittelkreislauf brechen, sollte eine aktuelle gültige Zertifikat von einer Industrie-akkreditierten Bewertungsbehörde , die ihre Kompetenz, Kältemittel gemäß einem Industrie anerkannt Bewertungsspezifikationen sicher zu handhaben, ermächtigt halten, halten.

Sicherheitsvorkehrungen

VORSICHT

- Wartung dürfen nur durchgeführt werden, wie von den Hersteller empfohlen.
- Wartung und Reparatur, die der Unterstützung von anderen Fachkräften erfordert, sollte unter der Aufsicht der Person, wer für die Verwendung von brennbaren Kältemitteln zuständig ist, durchgeführt werden.
- Verwenden Sie keine Mittel, um den Abtauvorgang zu beschleunigen oder zu reinigen, die nicht vom Hersteller empfohlen.
- Anlage wird installiert, betrieben und in einem Raum mit einer größer als 10 m² Grundfläche gespeichert.
- Die Installation der Rohrarbeiten sind auf AA Raum mit einer größer than 10 m² Grundfläche gehalten werden.
- Das Rohrwerk funktioniert gemäß den nationalen Gas Vorschriften.
- Die maximale Kältemittelmenge beträgt 2,5 kg. Die spezifische Kältemittelfüllung basiert auf dem Typenschild der Außeneinheit.
- Mechanische Verbinder, die im Innenbereich verwendet werden, müssen ISO 14903 entsprechen. Wenn mechanische Steckverbinder im Innenbereich wiederverwendet werden, müssen die Dichtungsteile erneuert werden. Wenn die aufgeweiteten Gelenke im Innenbereich wiederverwendet werden, wird das Aufweitungsteil wieder hergestellt.
- Die Installation von Rohrleitungen muss auf einem Minimum gehalten werden.
- Mechanische Verbindungen sind für die Wartungszwecke zugänglich.

Erklärung der Symbole werden auf der Inneneinheit oder Außengerät angezeigt.

| | | |
|---|----------------|--|
|  <small>Caution, risk of fire</small> | WARNING | Das Symbol zeigt, dass dieses Gerät ein brennbares Kältemittel verwendet. Wenn das Kältemittel ausgetreten und zu einer externen Zündquelle ausgesetzt ist, besteht die Gefahr von Bränden. |
|  | ACHTUNG | Dieses Symbol zeigt, dass die Betriebsanleitung sorgfältig gelesen werden sollte. |
|  | ACHTUNG | Dieses Symbol zeigt, dass ein Wartungspersonal diese Ausrüstung in Bezug auf die Installationsanleitung behandeln sollte. |
|  | ACHTUNG | Das Symbol zeigt, dass die Informationen verfügbar sind, wie die Bedienungsanleitung oder Installationsanleitung. |

Installationsanleitung

Installationsplan

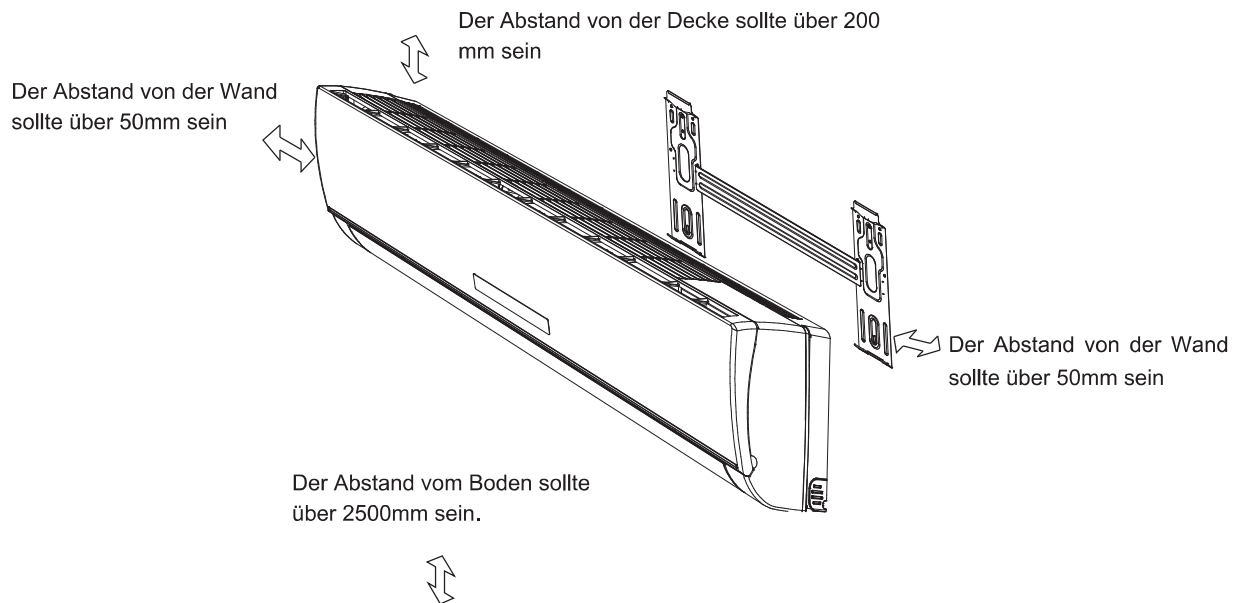

Inneneinheit A



- *Abbildung oben ist nur eine einfache Darstellung der Einheit, es kann dem äußeren Erscheinungsbild der erworbenen Einheit nicht passen.*
- *Die Installation muss in Übereinstimmung mit den nationalen Verkabelungsstandards, die nur von autorisiertem Personal durchgeführt werden.*

Auswählen der Installationsorte

Ort für die Installation von Inneneinheit:

1. Kein Hindernis in der Nähe des Luftauslasses und die Luft kann in jeden Winkel im Raum leicht geblasen werden.
2. Es ist leicht, das Verbindungsrohr abzuziehen und bohren Sie ein Wandloch.
3. Halten Sie den erforderlichen Abstand von der Decke und Wand gemäß Montageskizze.
4. Einfach zu lösen Luftfilter.
5. Halten Sie das Gerät und die Fernbedienung einem Meter entfernt vom Fernseher, Radio usw.
6. Legen Sie keine Gegenstände in der Nähe des Lufteinlasses, um die Blockierung zu vermeiden.
7. Die Fernbedienung wird in einem Raum mit digitalen Leuchten ungewöhnlich bedienen.
8. Installieren Sie es an einem Ort, wo das Gewicht ertragen werden kann.

Die Montage der Außeneinheit bezieht sich auf die Außeneinheit Installationshandbuch.

Installationsanleitung

Installation der Inneneinheit

1. Installation der Montageplatte

- 1) Entscheiden Sie sich für einen Installationsort für die Montageplatte nach der Lage der Inneneinheit und der Rohrleitungsrichtung.
- 2) Finden Sie die Mitte der Montageplatte nach der Markierung darauf. Installieren Sie dann eine Schraube, um sie vorläufig zu befestigen.
- 3) Halten Sie die Montageplatte horizontal mit einem horizontalen Lineal oder einer abfallenden Linie.
- 4) Bohren Sie die Löcher von 32 mm Tiefe an der Wand zur Befestigung der Platte .
- 5) Setzen Sie die Kunststoffstopfen in das Loch ein und befestigen Sie die Montageplatte mit Blechschrauben.
- 6) Richten Sie die zwei Löcher der Papierplatte auf die zwei Löcher der Montageplatte aus, wie in Abb.1. dargestellt.
- 7) Überprüfen Sie, ob die Montageplatte gut befestigt ist. Dann bohren Sie ein Loch für die Rohrleitung.



Abb. 1

2. Bohren Sie ein Loch für die Rohrleitung

- 1) Entscheiden Sie sich für die Lochstelle der Rohrleitung nach der Lage der Montageplatte. (Siehe die Position und Größe der Papierplatte wie in Abb. 1 gezeigt).
- 2) Bohren Sie ein Loch an der Wand. Das Loch sollte ein wenig nach unten und außen kippen.
- 3) Installieren Sie eine Hülse durch das Wandloch, um die Wand ordentlich und sauber zu halten.

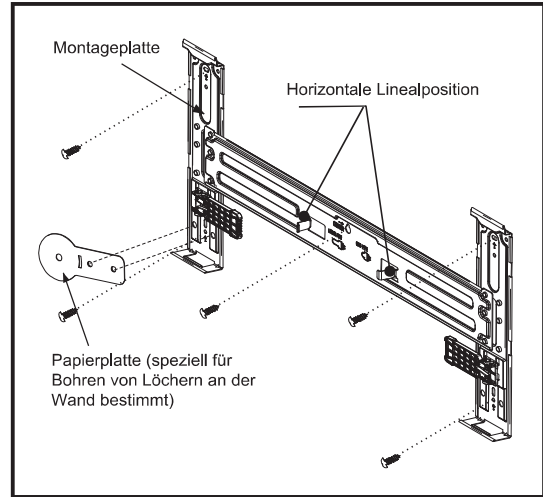

Abb. 2

Hinweis: Wenn es ein Loch an der Wand gibt, müssen Sie den runden Teil der Papierplatte auf das Loch an der Wand ausrichten. Dann richten Sie die zwei Löcher der Montageplatte auf die zwei Löcher der Papierplatte (in Abb. 1 gezeigt) , um den Installationsort für die Montageplatte zu bestätigen.

3. Rohrleitungsinstallation

- 1) Legen Sie die Rohrleitungen (Flüssigkeits- und Gasleitung) und Kabel durch das Wandloch von außen.
- 2) Schneiden Sie das Rohr und das Kabel. Schneiden Sie die Flüssigkeitsleitung und Gasleitung auf die richtige Länge entsprechend der Positionsmarkierung auf der Wandmontageplatte (Abb. 3). Stellen Sie sicher, dass der Schnitt flach ist (Abb. 4).

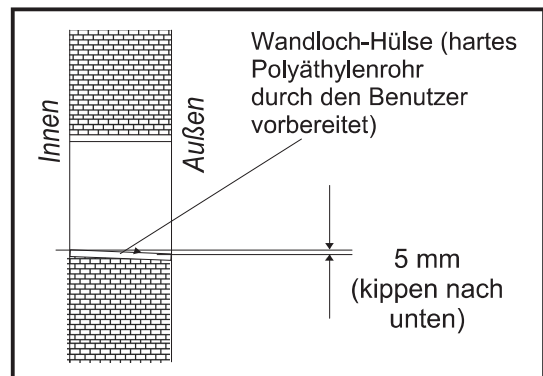

Abb. 3



Abb. 4

Hinweis: Die Form Ihrer Montageplatte kann von der oben verschieden sein, aber die Installationsmethode ist ähnlich.

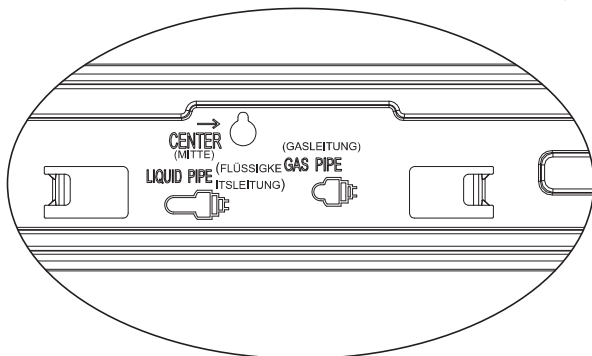
Installationsanleitung

Installation der Inneneinheit

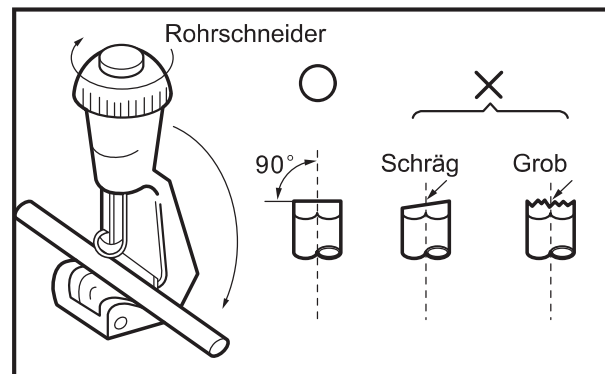
- Entfernen Sie die Grate an den Schneidkanten. Halten Sie den Rohrauslauf nach unten, um das Metallpulver in das Rohr zu vermeiden (Abb. 5).
- Weiten Sie die Rohre aus. Legen Sie den Rohrauslauf in die Kupfermutter vor Aufweiten des Rohrs. Stellen Sie sicher, dass das Loch flach mit Klangfläche und gleichmäßiger Dicke ist (Abb. 6).



Abb. 5



Abb. 6

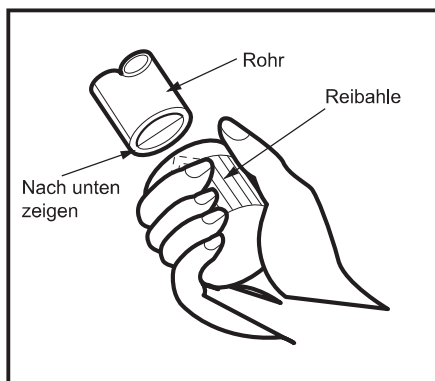

Abb. 7

4. Die Rohrleitungsinstallation für die Inneneinheit

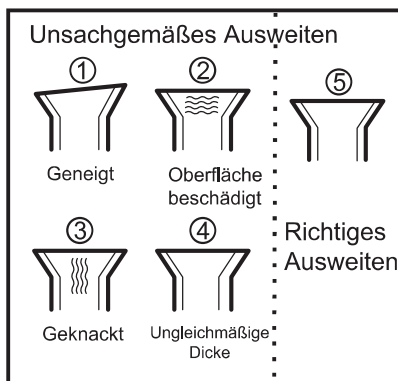
- Hängen Sie das Gerät auf Montageplatte (Abb. 7).
- Öffnen Sie die Schraubenabdeckung wie in Abb. 8 gezeigt, und entfernen Sie die Schraube. Dann entfernen Sie die Abschlussplatte wie in Abb. 9 gezeigt.

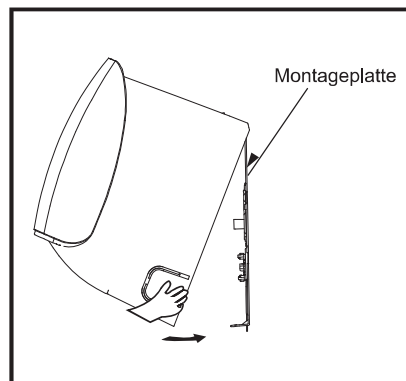

Abb. 8



Abb. 9

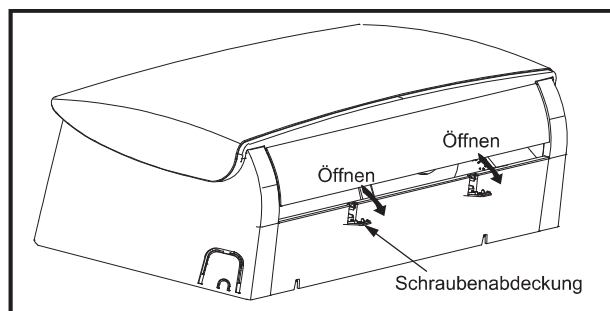

Abb. 10

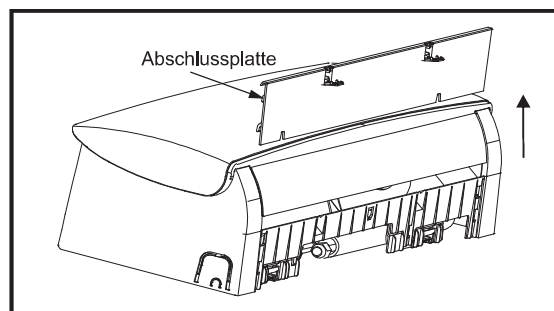

Abb. 11

- Öffnen die beiden Stützen an der Wandbefestigungsplatte auf 90 Grad, wie in Abb.10 gezeigt, und bewegen Sie das Gerät Schritt für Schritt, um die beste Position zu erreichen (Abb. 11).

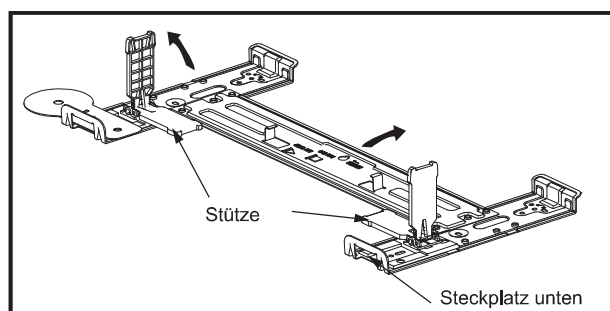
Installationsanleitung

Installation der Inneneinheit

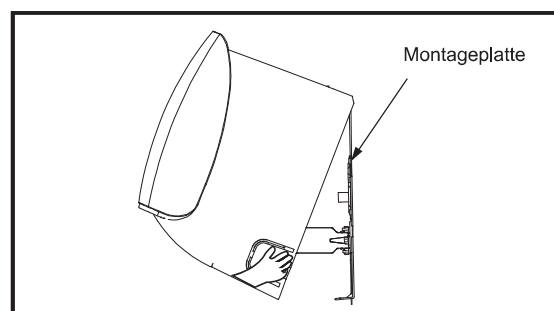
4) Beziehen Sie sich auf die Abb.12, um die Rohrleitung zu verbinden.

Rohranschluss :

a. Schließen Sie Innengerät Rohrleitungen mit zwei Schlüsseln an. Achten Sie besonders auf die zulässige Drehmoment, wie unten dargestellt, um die Verformung und Beschädigung der Rohre, Anschlüsse und Hahnenfuß zu vermeiden.

b. Vorziehen Sie sie mit den Fingern zuerst zu, dann verwenden Sie den Schraubenschlüssel.

| Modell(KW) | Rohrgröße | Drehmoment | Mutterbreite | Min. Dicke |
|--------------------|---|------------|--------------|------------|
| 2.0, 2.5, 3.5, 5.0 | Flüssigkeitsseite (φ6mm oder 1/4 Zoll) | 15~20N·m | 17mm | 0.5mm |
| 7.0 | Flüssigkeitsseite (φ9.53mm oder 3/8 Zoll) | 30~35N·m | 22mm | 0.6mm |
| 2.0, 2.5, 3.5 | Gasseite (φ9,53mm oder 3/8 Zoll) | 30~35N·m | 22mm | 0.6mm |
| 5.0 | Gasseite (φ12mm oder 1/2 Zoll) | 50~55N·m | 24mm | 0.6mm |
| 7.0 | Gasseite (φ16mm oder 5/8 Zoll) | 60~65N·m | 27mm | 0.6mm |

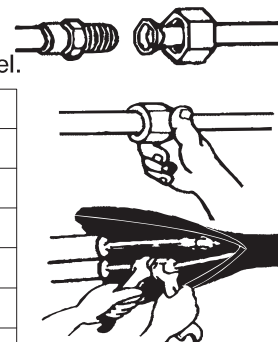

⚠ Hinweis: Verrohrung Verbindung sollte auf der Außenseite durchgeführt werden!

- ✔ Die 5KW Inneneinheit umfassen den Schalter Verbindung Zubehör nur für 5KW Innen. Es kann 9.53 Gasverbindungsrohr in 12,7 Verbindungsrohr wechseln. Es ist Außeneinheit installiert.
- ✔ Wenn die Fackel Gelenkmutter Baugruppe gelöst worden ist, nachdem er vollständig angezogen wurde, ersetzen Sie eine neue Fackel Gelenkmutter Baugruppe.
- ✔ Beim Entfernen der Leitung für Verlegen oder Reparieren des Geräts ersetzen Sie bitte eine neue Gelenkmutter Baugruppe mit wenigerer Fackel.



Abb. 12

5) Nachdem die Rohrleitungen wie erforderlich angeschlossen sind, installieren Sie den Ablaufschlauch. Dann schließen Sie das Netzkabe an. Nach dem Anschluss wickeln Sie die Rohrleitungen, Kabel und Ablaufschlauch zusammen mit Wärmedämmmaterialien. (Abb.13-Abb.15).

Hinweis: Wickeln Sie die Rohrverbindungen mit Wärmedämmmaterialien und dann mit einem Vinylband.

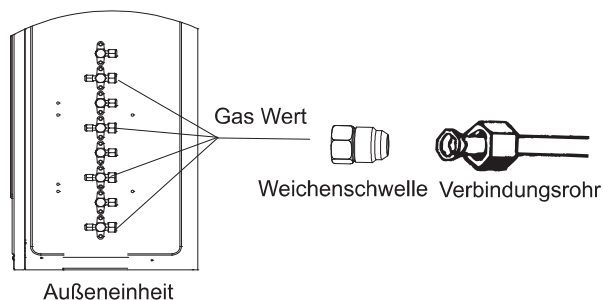

Abb. 13

Hinweis: Setzen Sie den Ablaufschlauch unter der Rohrleitung .

Hinweis: Für das Isolationsmaterial muss ein Polyethylenschaum über 6 mm Dicke verwendet werden.

Hinweis: Der Ablaufschlauch wird durch den Benutzer vorbereitet.

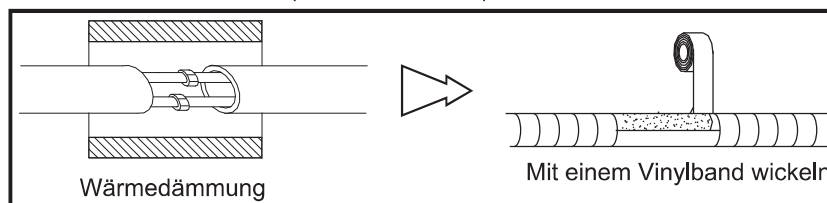

Abb. 14

Installationsanleitung

Installation der Inneneinheit

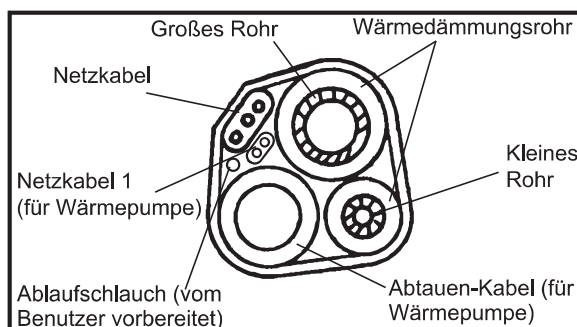
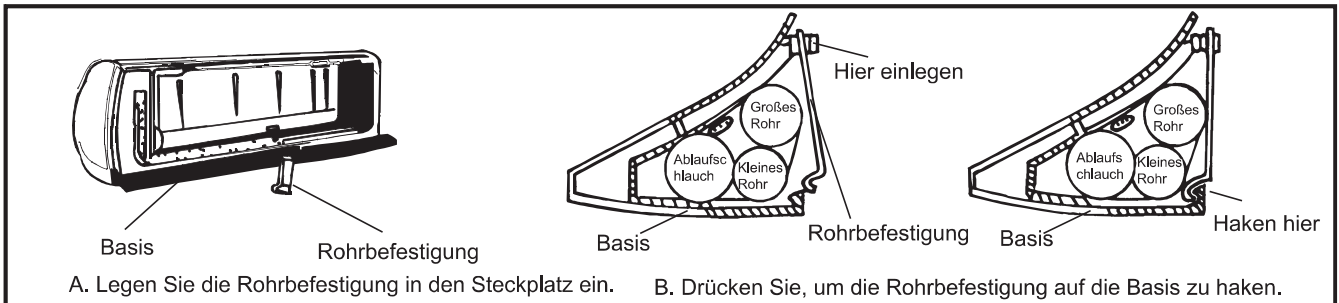

Fig. 15

Hinweis: Das Ablaufrohr sollte nach unten für einfache Ablaufströmung richten. Arrangieren Sie das Ablaufrohr nicht verdreht, herausstreckend oder herumfuchtelnd, tauchen Sie sein Ende nicht ins Wasser ein.

Hinweis: Wenn ein Verlängerungsablaufschlauch mit dem Abflussrohr verbunden ist, muss er wärmedämmend sein, wenn er entlang der Inneneinheit geht.

Hinweis: Wenn die Rohrleitung nach rechts gerichtet ist, sollten die Rohrleitungen, Stromkabel und Ablaufrohr wärmeisolierend sein und auf der Rückseite des Geräts mit einer Rohrbefestigung fixiert werden.

- 6). Öffnen Sie die Frontplatte und den Kabelverteilerdeckel (Abb.16), und führen Sie dann das Netzanschlusskabel und das Netzkabel durch die Führungsschiene des Schaltkastens (Abb.17).



Abb.16



Abb.17

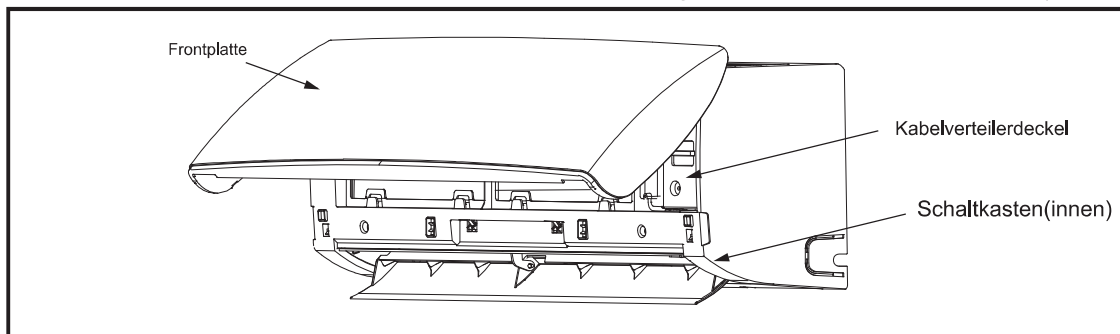

Abb. 18

- 7) Schließen Sie die beiden Stützen an der Wandbefestigungsplatte, wie in Abb. 18 gezeigt, und bewegen Sie dann das Gerät Schritt für Schritt, um die beste Installation zu erreichen, und drücken Sie dann die Einheit in die zwei Steckplätze unten (Abb.19).

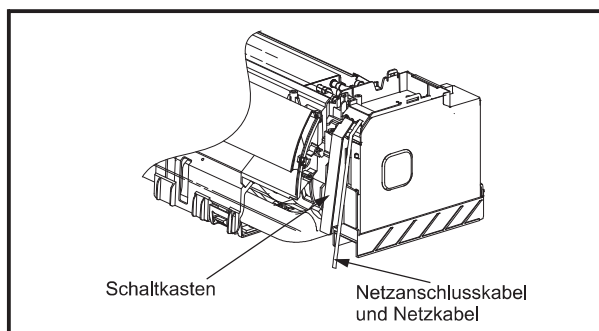
Hinweis: Diese Abbildungen in diesem Handbuch können sich von der von Ihnen gewählten Klimaanlage unterscheiden.

Installationsanleitung

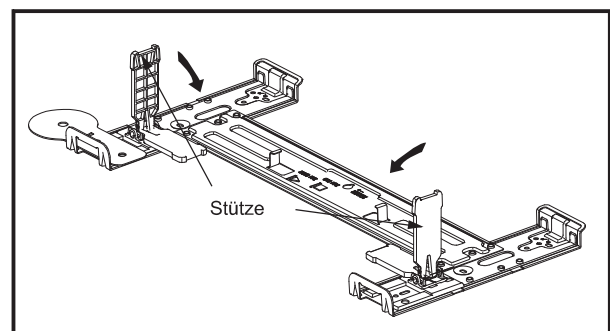
Installation der Inneneinheit

8) Installieren Sie die Abschlussplatte auf der Inneneinheit, wie in Abb. 20 gezeigt, installieren Sie dann die Schraube, und schließen Sie die Schraubenabdeckung .



Abb.19



Abb. 20

5. Anschließen der Kabel

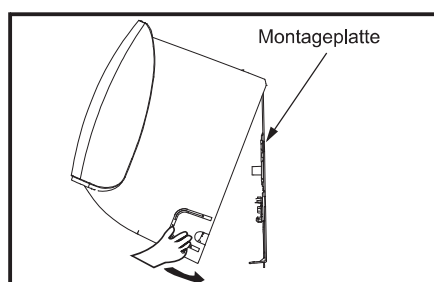
Inneneinheit

Entsprechend dem Anschluss des Aussengerätes schließen Sie das Netzverbindungskabel an die Inneneinheit durch das einzelne Anschließen der Drähte an die Klemmen auf der Schalttafel an (Abb. 21).

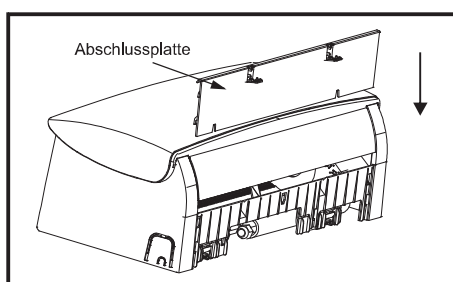

Abb.21



Abb.22

Außeneinheit

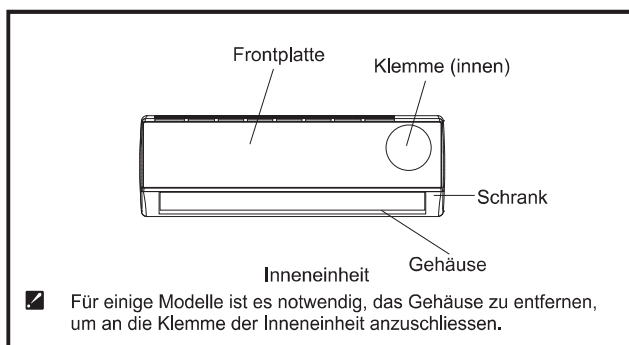
- 1) Entfernen Sie die Zugangstür aus dem Gerät durch Lösen der Schraube. Schließen Sie die Drähte einzeln an die Klemmen auf der Schalttafel wie folgend an (Abb. 22).
- 2) Sichern Sie das Netzverbindungskabel mit Kabelklemme auf der Schalttafel.
- 3) Installieren Sie wieder die Zugangstür mit der Schraube in die ursprüngliche Position .
- 4) Verwenden Sie einen anerkannten Leistungsschalter für 7KW-Modell oder über zwischen der Stromquelle und dem Gerät. Eine Trenneinrichtung zur ausreichend Trennung aller Versorgungsleitungen muss eingebaut werden.

Achtung:

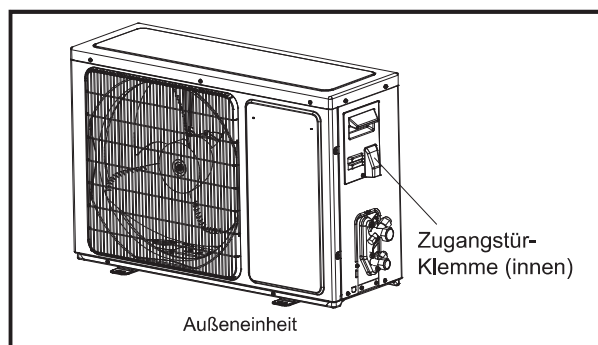
- 1) Stellen Sie sicher, dass die Klimaanlage einen individuellen Stromkreis hat. Über das Verfahren der Verdrahtung beziehen Sie sich auf den Schaltplan auf der Innenseite der Zugangstür.
- 2) Stellen Sie sicher, dass die Kabeldicke der Stromquelle-Spezifikation entspricht.
- 3) Prüfen Sie die Kabel und stellen Sie sicher, dass sie alle nach der Kabelverbindung fest befestigt sind.
- 4) Stellen Sie sicher, dass ein Fehlerstromschutzschalter in nasser oder feuchter Umgebung zu installieren ist.

Hinweis: Diese Abbildungen in diesem Handbuch können sich von der von Ihnen gewählten Klimaanlage unterscheiden.

Installationsanleitung

Installation der Inneneinheit

Kabelspezifikationen

| | |
|--|---|
| Die Spezifikation für die Innen- und Außen-Verbindungsdraht | Kabel 4-Kern 0,75mm ² , nach Design-245 IEC 57 oder H07RN-F. |
| Die Spezifikation für die Innen- und Außen-Verbindungsdraht (für 2-3.5KW Mono-Split) | Kabel 5-Kern 1mm ² , nach Design 245 IEC 57 oder H07RN-F. |
| Die Spezifikation für die Innen- und Außen-Verbindungsdraht (für 5KW Mono-Split) | Kabel 5-Kern 1,5mm ² , nach Design 245 IEC 57 oder H07RN-F. |
| Die Spezifikation für die Innen- und Außen-Verbindungsdraht (für 7KW Mono-Split) | Kabel 5-Kern 2,5mm ² , nach Design 245 IEC 57 oder H07RN-F. |

Achtung:

Die Zugänglichkeit des Steckers muss auch nach der Installation des Gerätes garantiert werden, um ihn bei Bedarf zu trennen. Wenn nicht möglich, schließen Sie das Gerät an ein zweipoliges Schaltgerät mit einem Kontaktabstand von mindestens 3 mm, das an einer zugänglichen Stelle auch nach der Installation platziert ist.

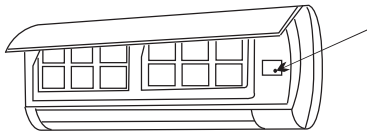

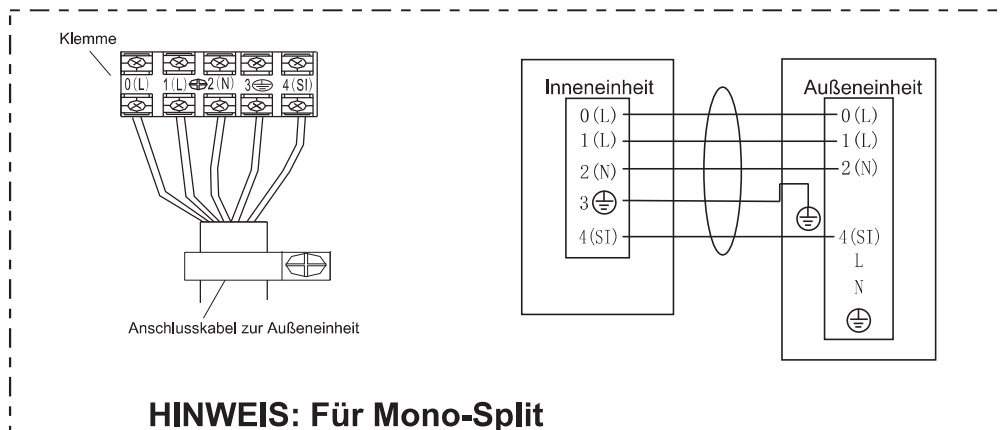
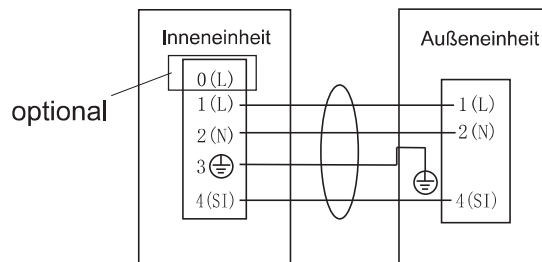
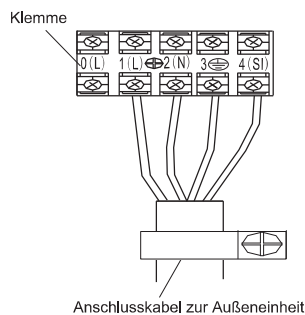

Achtung:

Vor dem Zugang zu den Anschlussklemmen müssen alle Stromkreise abgeschaltet sein.

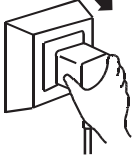
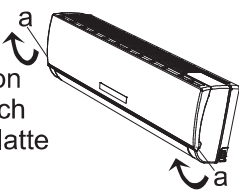

Wartung

♦ Wartung der Frontplatte

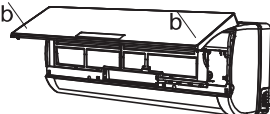
| | |
|--|---|
| <p>1 Schalten Sie die Stromversorgung ab</p> <p>Schalten Sie zuerst das Gerät aus, bevor Sie es von der Stromversorgung entfernen.</p>  | <p>2</p> <p>Fassen Sie die Position "a" und ziehen Sie nach außen, um die Frontplatte zu entfernen.</p>  |
| <p>3 Wischen Sie es mit einem weichen und trockenen Tuch.</p> <p>Benutzen Sie ein weiches und angefeuchtetes Tuch zum Reinigen, wenn die Frontplatte sehr schmutzig ist.</p>  <p>Benutzen Sie ein trockenes und weiches Tuch zum Reinigen.</p> | <p>4 Verwenden Sie niemals flüchtige Substanzen wie Benzin oder Poliermittel, um das Gerät zu reinigen.</p>  |
| <p>5 Bestreuen Sie niemals Wasser auf die Inneneinheit.</p> <p>Gefährlich! Stromschlag!</p> | <p>6 Installieren Sie die Frontplatte neu und schließen Sie sie.</p> <p>Durch Drücken der Position "b" nach unten können Sie die Frontplatte neu installieren und schließen.</p>  |

♦ Luftfilterwartung

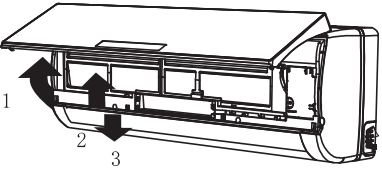
| | |
|---|--|
| <p>1 Schalten Sie das Gerät ab, trennen Sie die Stromversorgung und entfernen Sie den Luftfilter.</p>  <ol style="list-style-type: none"> 1. Öffnen Sie die Frontplatte. 2. Drücken Sie den Griff des Filters von vorn vorsichtig. 3. Fassen Sie den Griff und ziehen Sie den Filter heraus. | <p>2 Reinigen und installieren Sie den Luftfilter.</p> <p>Wenn der Schmutz auffällig ist, waschen Sie ihn mit einer Lösung von Reinigungsmittel im lauwarmem Wasser. Nach der Reinigung trocknen Sie ihn gut im Schatten.</p>  |
| <p>3 Schließen Sie wieder die Frontplatte</p> <p>☑ Reinigen Sie den Luftfilter alle zwei Wochen, wenn die Klimaanlage in einer extrem staubigen Umgebung arbeitet.</p> | <p>Es ist notwendig, nach Einsatz für etwa 100 Stunden den Luftfilter zu reinigen.</p> |

◆ Betriebszustand

Betriebstemperatur

| Temperatur | | Kühlbetrieb | Heizbetrieb | Trocknungsvorgang |
|--------------------|------|-------------|-------------|-------------------|
| Interne Temperatur | max. | 32°C | 27°C | 32°C |
| | min. | 21°C | 7°C | 18°C |
| Externe Temperatur | max. | 43°C | 24°C | 43°C |
| | min. | *anmerkung | -15°C | 21°C |

ANMERKUNG:

**Im Bereich dieser Betriebstemperatur kann eine optimale Leistung erlangt werden. Falls die Klimaanlage außerhalb der oben angeführten Bedingungen verwendet wird, kann dies die Schutzvorrichtung auslösen und das Gerät anhalten.*

**Bei Modellen mit tropischem Klima (T3) beträgt die höchste externe Temperatur 55 anstatt 43 °C.*

**Bei einigen Modellen kann die Kühlung über ein besonderes Design bei -15°C im Freien gehalten werden. Normalerweise erreicht man eine optimale Kühlleistung bei über 21 °C. Wenden Sie sich bitte an den Händler, um weitere Informationen zu erhalten.*

**Bei einigen Modellen kann die Erwärmung bei -15 °C im Freien, bei einigen Modellen bei -20 °C im Freien und sogar bei niedrigerer Umgebungstemperatur im Freien weitergeführt werden.*

Die Temperatur bestimmter Produkte ist außerhalb des Bereichs möglich. Wenden Sie sich in einer besonderen Situation bitte an den Händler. Falls die relative Luftfeuchtigkeit über 80% liegt und die Klimaanlage über einen längeren Zeitraum in der Betriebsart KÜHLEN oder TROCKNEN mit geöffneter Tür oder geöffnetem Fenster betrieben wird, könnte Tau aus dem Auslass tropfen.

◆ Lärmbelästigung

- Installieren Sie die Klimaanlage an einem Ort, wo die Gewicht der Klimaanlage ertragen werden kann, um mehr ruhig zu arbeiten.
- Installieren Sie die Außeneinheit an einem Ort, wo der Luftablass und die Betriebsgeräusche Ihre Nachbarn nicht stören würden.
- Stellen Sie keine Hindernisse vor den Luftauslass der Außeneinheit, um die Erhöhung des Geräuschpegels zu vermeiden.

◆ Merkmale der Schutzvorrichtung

1. Die Schutzvorrichtung wird in den folgenden Fällen arbeiten.

- Wenn Sie das Gerät nach dem Beenden des Betriebs oder der Modusänderung im Betrieb sofort neu starten, müssen Sie 3 Minuten warten.
- Wenn Sie das Gerät an das Netzteil anschliessen und das Gerät sofort einschalten, kann es 20 Sekunden später starten.

2. Beim Stillstand aller Betriebsarten drücken Sie die EIN / AUS-Taste wieder, um neu zu starten. Der Timer soll erneut eingestellt, wenn er abgebrochen wurde.

◆ Merkmale des Heizmodus

Vorwärmen

Zu Beginn des Heizbetriebs wird der Luftstrom von der Inneneinheit 2-5 Minuten später abgeführt.



Entfrostet

Im Heizbetrieb wird das Gerät automatisch das Entfrostet (Enteisen) durchführen, um die Effizienz zu erhöhen. In der Regel dauert dieser Vorgang 2-10 Minuten. Während dem Entfrostet arbeitet der Lüfter nicht. Nach dem Entfrostet wird es automatisch in den Heizmodus zurückkehren.

Hinweis: Die Heizung ist nicht verfügbar für die Kühlung-Nur-Klimaanlage-Modelle.

Fehlerbehebung

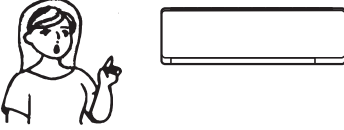
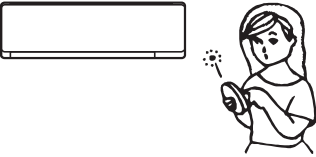
Die folgenden Fälle könnten nicht immer eine Fehlfunktion sein, überprüfen sie bitte, bevor sie für den Service anfordern.

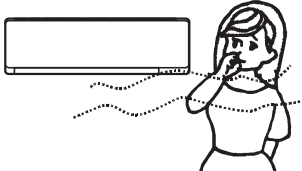
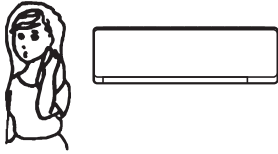
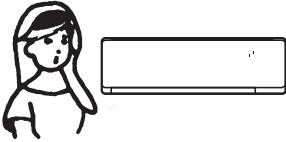
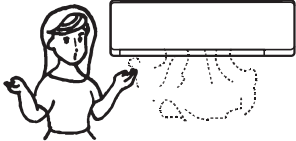
| Fehler | Analyse | | | | | | | | | | | | | | | | | | | | | | | | | | | | | | |
|---|--|---------|--------|---------|--------------------------|--------|--|--------|---|---|---|---|--------------|---------|---|---|---|---|--------------------------|--------|---|---|---|---|--|--------|---|---|---|---|--|
| <p>Läuft nicht</p>  | <ul style="list-style-type: none"> • Wenn die Schutzeinrichtung ausgelöst oder die Sicherung durchgebrannt ist. • Warten Sie bitte für 3 Minuten und starten Sie wieder. Die Schutzeinrichtung könnte das Laufen der Einheit verhindern. • Wenn die Batterien in der Fernbedienung erschöpfen. • Wenn der Stecker nicht richtig eingesteckt ist. | | | | | | | | | | | | | | | | | | | | | | | | | | | | | | |
| <p>Keine Kühlungs-oder Heizungsluft</p>  | <ul style="list-style-type: none"> • Ist der Luftfilter verschmutzt? • Sind die Einlässe und Auslässe der Klimaanlage verstopft? • Ist die Temperatur richtig eingestellt? | | | | | | | | | | | | | | | | | | | | | | | | | | | | | | |
| <p>Unwirksame Steuerung</p>  | <ul style="list-style-type: none"> • Wenn starke Interferenz (aus übermäßige Entladung statischer Elektrizität, Abnormalität der Versorgungsspannung) auftritt, wird der Betrieb abnormal sein. Zu diesem Zeitpunkt trennen Sie das Gerät von der Stromversorgung und schließen Sie es wieder 2-3 Sekunden später an. | | | | | | | | | | | | | | | | | | | | | | | | | | | | | | |
| <p>Läuft nicht sofort</p>  | <ul style="list-style-type: none"> • Bei Modusänderung im Betrieb wird es um 3 Minuten verzögert. | | | | | | | | | | | | | | | | | | | | | | | | | | | | | | |
| <p>Eigentümlicher Geruch</p>  | <ul style="list-style-type: none"> • Dieser Geruch kann aus einer anderen Quelle wie z. B. Möbel, Zigaretten usw. kommen, der in die Einheit gesaugt und mit der Luft ausgeblasen wird. | | | | | | | | | | | | | | | | | | | | | | | | | | | | | | |
| <p>Ein Geräusch von fließendem Wasser</p>  | <ul style="list-style-type: none"> • Verursacht durch die Strömung der Inneneinheit in der Klimaanlage, es ist nicht ein Fehler. • Abtauen- Geräusch im Heizbetrieb. | | | | | | | | | | | | | | | | | | | | | | | | | | | | | | |
| <p>Ein Knack-geräusch ist zu hören</p>  | <ul style="list-style-type: none"> • Das Geräusch kann durch die Expansion oder Kontraktion der Frontplatte aufgrund der Temperaturänderung erzeugt werden. | | | | | | | | | | | | | | | | | | | | | | | | | | | | | | |
| <p>Sprühnebel aus dem Austritt</p>  | <ul style="list-style-type: none"> • Wenn die Raumluft sehr kalt wird, erscheint die Nebel, weil die Kuhlflut während dem KÜHLUNG- oder TROCKEN-Betriebsmodus von der Inneneinheit abgeblasen wird.. | | | | | | | | | | | | | | | | | | | | | | | | | | | | | | |
| <p>Die Laufanzeige blinkt ständig, und der Innenraum-Ventilator wird angehalten.</p> | <ul style="list-style-type: none"> • Das Gerät schaltet sich von Heizbetrieb zu Abtaubetrieb um. Die Anzeige wird innerhalb von zwölf Minuten blinken und zum Heizbetrieb zurückkehren. | | | | | | | | | | | | | | | | | | | | | | | | | | | | | | |
| <p>Modus- Interferenz Weil alle Inneneinheiten eine Außeneinheit verwenden und die Außeneinheit nur mit dem gleichen Modus laufen kann (Heiz- oder Kühlbetrieb), wenn der von Ihnen eingestellten Modus sich von dem Modus, mit dem die Außeneinheit läuft, unterscheidet, wird die Modus-Interferenz auftreten. Nachfolgend ist die Modus-Interferenz-Szene gezeigt.</p> | <table border="1" data-bbox="810 1848 1455 1989"> <thead> <tr> <th></th> <th>Kühlen</th> <th>Trocken</th> <th>Heizen</th> <th>Lüfter</th> <th></th> </tr> </thead> <tbody> <tr> <td>Kühlen</td> <td>✓</td> <td>✓</td> <td>×</td> <td>✓</td> <td>✓ --- Normal</td> </tr> <tr> <td>Trocken</td> <td>✓</td> <td>✓</td> <td>×</td> <td>✓</td> <td>× --- Modus- Interferenz</td> </tr> <tr> <td>Heizen</td> <td>×</td> <td>×</td> <td>✓</td> <td>×</td> <td></td> </tr> <tr> <td>Lüfter</td> <td>✓</td> <td>✓</td> <td>×</td> <td>✓</td> <td></td> </tr> </tbody> </table> <p>Die Außeneinheit läuft immer mit dem Modus der ersten eingeschalteten Inneneinheit. Wenn der eingestellte Modus der folgenden Inneneinheit es stört, sind 3 Signaltöne zu hören, und die Inneneinheit, die die normalen laufenden Einheiten stört, würde automatisch ausgeschaltet.</p> | | Kühlen | Trocken | Heizen | Lüfter | | Kühlen | ✓ | ✓ | × | ✓ | ✓ --- Normal | Trocken | ✓ | ✓ | × | ✓ | × --- Modus- Interferenz | Heizen | × | × | ✓ | × | | Lüfter | ✓ | ✓ | × | ✓ | |
| | Kühlen | Trocken | Heizen | Lüfter | | | | | | | | | | | | | | | | | | | | | | | | | | | |
| Kühlen | ✓ | ✓ | × | ✓ | ✓ --- Normal | | | | | | | | | | | | | | | | | | | | | | | | | | |
| Trocken | ✓ | ✓ | × | ✓ | × --- Modus- Interferenz | | | | | | | | | | | | | | | | | | | | | | | | | | |
| Heizen | × | × | ✓ | × | | | | | | | | | | | | | | | | | | | | | | | | | | | |
| Lüfter | ✓ | ✓ | × | ✓ | | | | | | | | | | | | | | | | | | | | | | | | | | | |

Bezeichnung der Teile

Inneneinheit

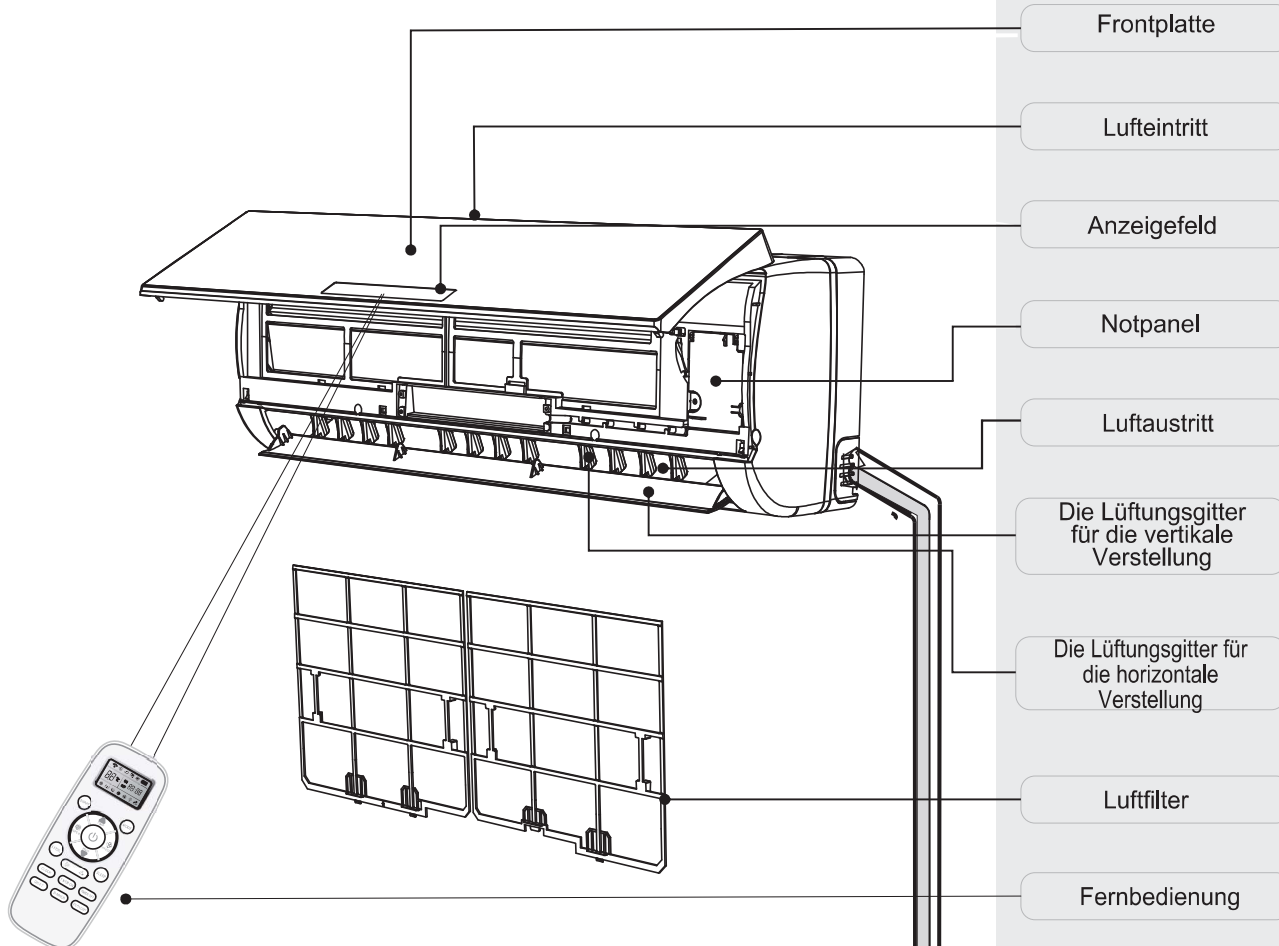

Außeneinheit

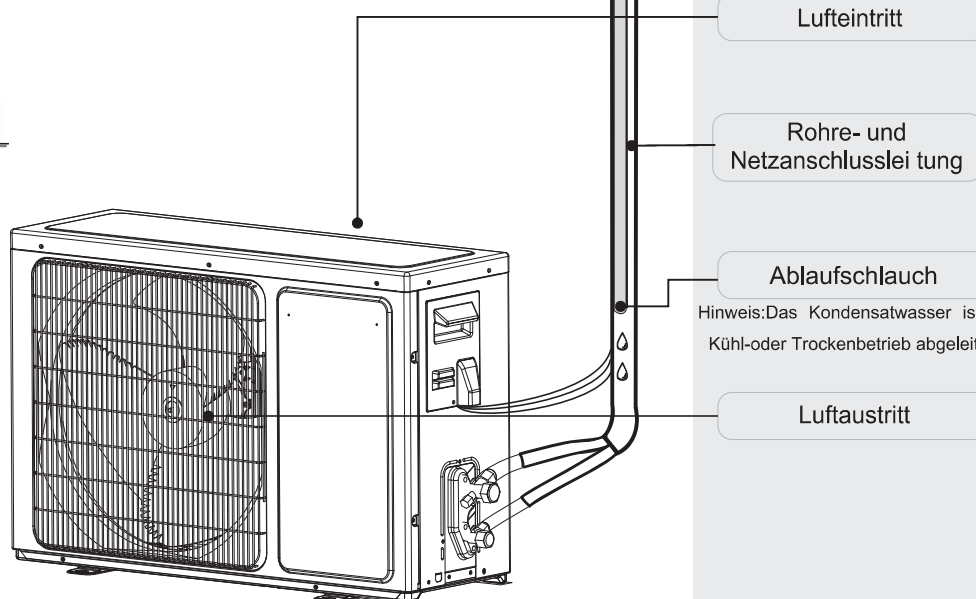

Hinweis: Das Kondensatwasser ist bei Kühl- oder Trockenbetrieb abgeleitet.

☑ Diese Abbildung in diesem Handbuch ist basiert auf die Außenansicht eines Standard-Modells. Somit kann die Form sich von der der von Ihnen gewählten Klimaanlage unterscheiden.

Anzeigevorstellung

Temperaturanzeige 1

88

Anzeige eingestellter Temperatur

Nach 720 Stunden Einsatz zeigt es FC, um Ihnen an die Reinigung des Filters zu erinnern. Nach der Reinigung des Filters drücken Sie die Filter-Reset-Taste auf der Inneneinheit hinter der Frontplatte, um die Anzeige zurückzusetzen.
(Optional)



Run

Laufen-Anzeige 2

Sie leuchtet, wenn die Klimaanlage läuft.
Sie blinkt beim Auftauen.



Timer

Timer-Anzeige 3

Sie leuchtet während der Zeiteinstellung.



Sleep

Schlaf-Anzeige 4

Sie leuchtet im Schlafmodus.



Comp.

Kompressor-Anzeige 5

Sie leuchtet, wenn der Kompressor eingeschaltet ist.

Signalrezeptor 6

DA/DG(Mittel)/DH -Serien

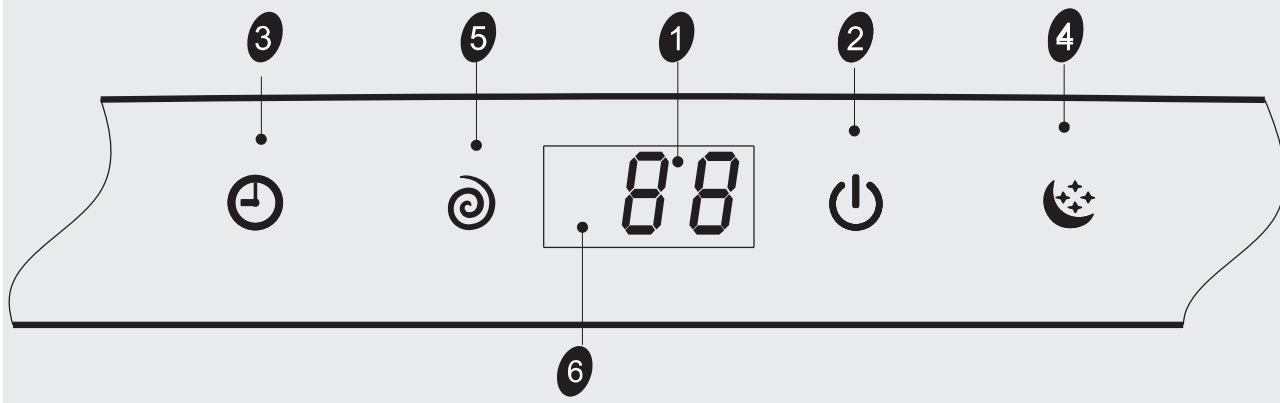

DG (rechte Seite)-Serien

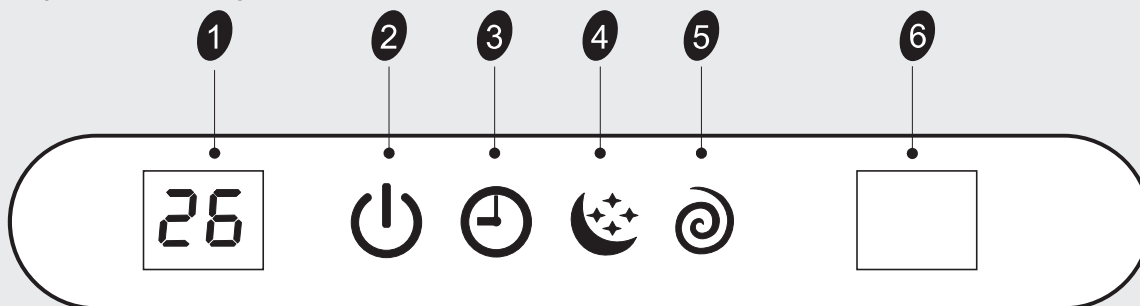

Die Symbole können von denen für diesen Modellen verschieden sein, aber die Funktionen sind ähnlich.

Anzeigevorstellung

DE-Serien

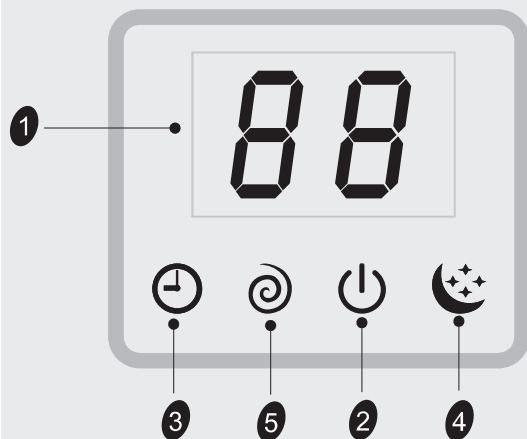

SA/TD/TG/TS/DB/DC/DL(Middle)/DJ /DK-Serien

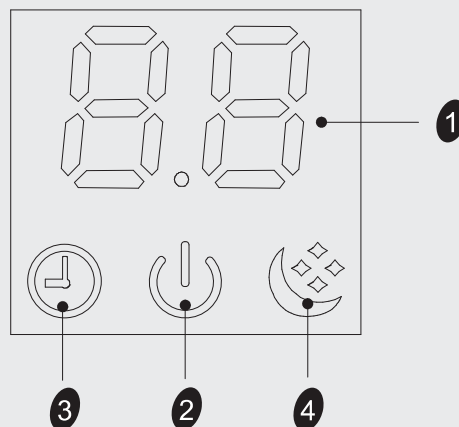

DF-Serien

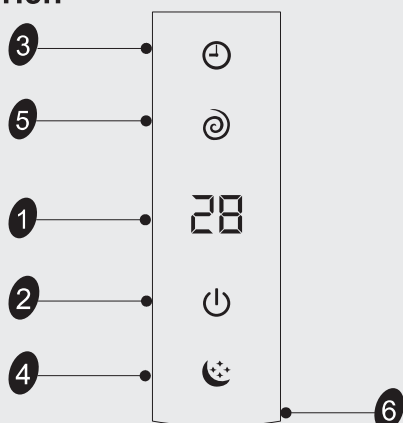

Notfall Taste **7**

ON/OFF Durch Drücken dieser Taste können Sie die Klimaanlage ein-oder ausschalten.

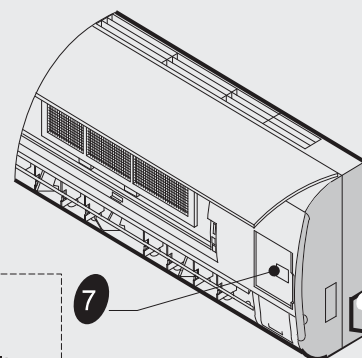

FÜR DAS MULTI-SYSTEM

OFF Durch Drücken dieser Taste können Sie das Gerät sofort ausschalten.
Zwangskühlung : Durch Drücken dieser Taste für 5 Sekunden können Sie das Gerät in Kühlmodus und bei einer hohen Lüfterdrehzahl zu laufen zwingen. Und in diesem Zustand wird die Raumtemperatur ignoriert werden.

☑ Die Symbole können von denen für diesen Modellen verschieden sein, aber die Funktionen sind ähnlich.

RED-Konformitätserklärung (DoC)

Eindeutige Identifizierung dieses DoC:

Wir,

Hisense (Guangdong) Air Conditioning Co., Ltd.
Nr.8 Hisense Road, Advanced Manufacturing Jiangsha Demonstration Park,
Jiangmen Stadt, Provinz Guangdong, VOLKSREPUBLIK CHINA

.....
Erklären in alleiniger Verantwortung, dass das Produkt:

Produktname : Split-Klimaanlage

Handelsname:

Typ oder Modell: Siehe die Liste der Produktmodelle auf der erste Seite

Relevante Zusatzinformationen :

Auf das sich diese Erklärung bezieht, den wesentlichen Anforderungen und anderen relevanten Vorschriften der Richtlinie **RED(2014/53/EU) entspricht**.

Das Produkt entspricht den folgenden Normen und/oder anderen normgebenden Dokumenten:

GESUNDHEIT & SICHERHEIT (Art. 3(l)(a)): EN 62311 : 2008,

EN 60335-2-40:2003/A11:2004/A12:2005/A1:2006/A2:2009/A13:2012,
EN 60335-1:2012/A11:2014, EN 62233:2008.

EMC (Art. 3(l)(b)): EN 55014-1:2006/A1:2009/A2:2011 , EN 61000-3-2:2014 ,
EN 55014-2:2015 , EN 61000-3-3:2013 .

SPECTRUM (Art. 3(2)):

ETSI EN 300 328 V2.1.1 (2016-11) ,
ETSI EN 301 489-1 V2.1.1 (2017-02) ,
ETSI EN 301 489-17 V3.1.1 (2017-02) .

Andere (inkl. Art. 3(3) und freiwillige Spezifikation):

EN 50581:2012 , (EU) No 206/2012 .

Beschränkung der Gültigkeit (falls vorhanden):

Zusatzinformationen:

Technische Datei gehalten von:

Hisense (Guangdong) Air Conditioning Co., Ltd.

Ort und Datum der Ausstellung (von diesem DoC):

Unterzeichnet von oder für den Hersteller:

Name (im Druck) : 

Titel:

Hisense (Guangdong) Air Conditioning Co., Ltd.

No.8 Hisense Road, Advanced Manufacturing
Jiangsha Demonstration Park, Jiangmen City,
Guangdong Province, P.R.China

EMAIL: service@hisense.com

(These instructions shall also be available in an alternative
format, e.g. ask a copy from the dealers).